

280x280x80mm

AA250-80T Series 交流金属轴流风机



规格:

风量范围:	1058 ~ 1170 CFM
风轮材质:	外框铝压铸成型
扇叶:	叶轮采用钢板制成, 电脑平衡焊接于马达上
轴承类型:	双滚珠轴承, 长效免维护
接线方式:	端子型
工作电压:	115VAC 机型 - 85VAC 到 125VAC
	230VAC 机型 - 185VAC 到 245VAC
绝缘等级:	B级 / F 级
安全保护:	自动过热保护
工作温度:	-20°C 到 +50°C (湿度: 30%~85%)
产品净重:	2760g



型号 (Item Code)	电压 (VAC)	频率 (Hz)	电流 (A)	输入功率 (W)	转速 (RPM)	风量 (CFM)	风量 (m ³ /min)	静压 (inch-H ₂ O)	噪音 dB(A)	电容 (μF)
AA1V250-80T-FMC-B1-2C	115V	50/60	1.14/1.60	129/180	2560/2820	1065/1170	30.2/33.1	0.84/0.75	68/70	16μF 200VAC
AA2V250-80T-FMC-B1-2C	230V	50/60	0.57/0.79	130/179	2550/2810	1058/1162	30.0/32.9	0.84/0.75	68/70	4μF 400VAC

工程机构图:

单位:mm(Inch)

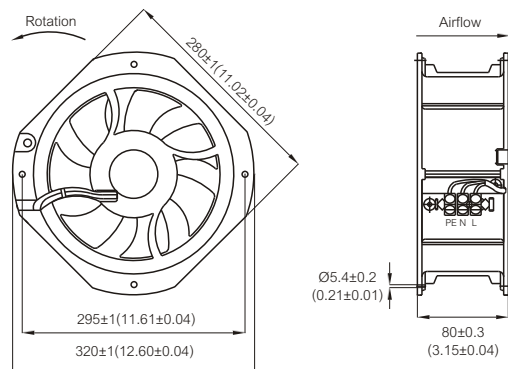

性能曲线图:

