

Ø320x88mm AA250-80T Series 交流金属轴流风机



规格:

风量范围:	941 ~ 990 CFM
风轮材质:	外框铝压铸成型
扇 叶:	叶轮采用钢板制成, 电脑平衡焊接于马达上
轴承类型:	双滚珠轴承, 长效免维护
接线方式:	导线型
工作电压:	115VAC 机型 - 85VAC 到 125VAC 230VAC 机型 - 185VAC 到 245VAC
引线规格:	AWG# 18 UL
绝缘等级:	B级 / F 级
安全保护:	自动过热保护
工作温度:	-20°C 到 +50°C (湿度: 30%~85%)
产品净重:	3350g



型号 (Item Code)	电压 (VAC)	频率 (Hz)	电流 (A)	输入功率 (W)	转速 (RPM)	风量 (CFM)	风量 (m ³ /min)	静压 (inch-H ₂ O)	噪音 dB(A)	电容 (μF)
AA1V250-80T-FMF-B1-2C	115V	50/60	1.07/1.38	120/157	2390/2520	941/990	26.7/28.0	0.66/0.54	73/74	12μF 200VAC
AA2V250-80T-FMF-B1-2C	230V	50/60	0.55/0.70	124/160	2390/2520	948/983	26.9/27.8	0.66/0.54	73/74	3μF 400VAC

工程机构图:

单位:mm(Inch)

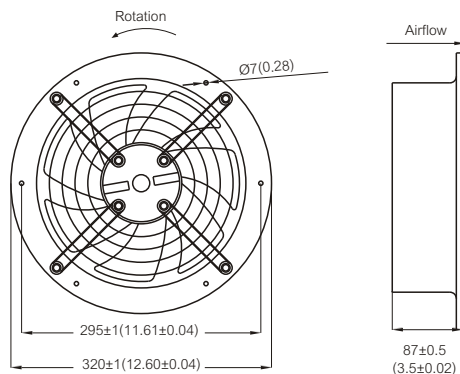

性能曲线图:

