

# Ø180x54mm BA180-54T Series 交流后倾式离心风机



## 规格:

风量范围:	229 ~ 267 CFM
风轮材质:	采用PA6塑胶制成, 塑胶一体成型工艺
马达:	电容感应启动外转子电动机
转子外观:	黑色烤漆
轴承类型:	双滚珠轴承, 长效免维护
接线方式:	AWG# 18 UL
工作电压:	115VAC 机型 - 85VAC 到 125VAC 230VAC 机型 - 185VAC 到 245VAC
绝缘等级:	B级 / F 级
安全保护:	自动过热保护
工作温度:	-20°C 到 +70°C
产品净重:	1300g



型号 (Item Code)	电压 (VAC)	频率 (Hz)	电流 (A)	输入功率 (W)	转速 (RPM)	风量 (CFM)	风量 (m³/min)	静压 (inch-H <sub>2</sub> O)	噪音 dB(A)	电容 (µF)
BA1V180-54T-FPA-B2-1C	115V	50/60	0.55/0.51	54/58	2700/3150	230/266	6.5/7.5	1.25/1.74	64/67	6µF 200VAC
BA2V180-54T-FPA-B2-1C	230V	50/60	0.28/0.25	52/56	2700/3150	229/267	6.5/7.5	1.24/1.74	64/67	1.5µF 400VAC

## 工程机构图:

单位:mm(Inch)

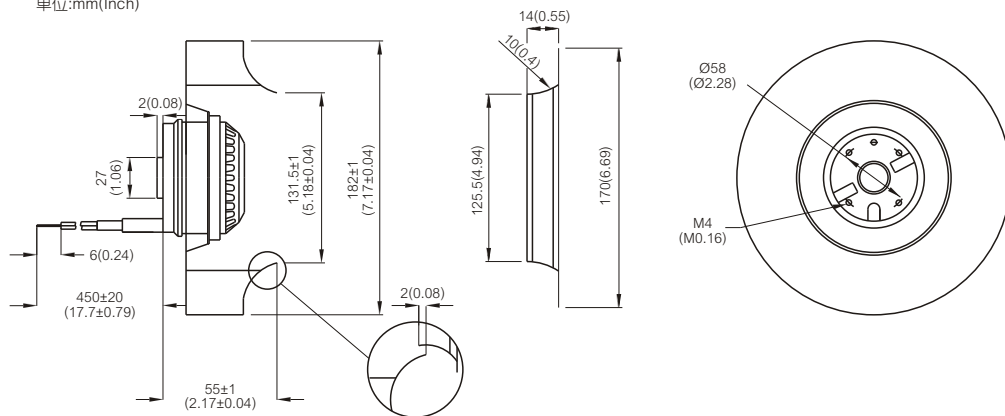

## 性能曲线图:

